

VIBEFX



# Ритуалы массажа

Ритуал	Описание	Продолжительность
<b>Ритуал « Скальп »</b>	массаж головы выполняется в кресле или мойке, сочетается со стрижкой или уходом за волосами	2-3 мин
<b>Ритуал « Борода »</b>	массаж в дополнение к оформлению бороды или королевскому бритью	2-3 мин
<b>Ритуал « Полное погружение »</b>	Полноценная программа: начните с плеч, поднимайтесь выше к шее и закончите массажем головы	3-5 мин

ПРАВИЛЬНОЕ ПОЛОЖЕНИЕ НА РУКЕ И НА ПАЛЬЦАХ

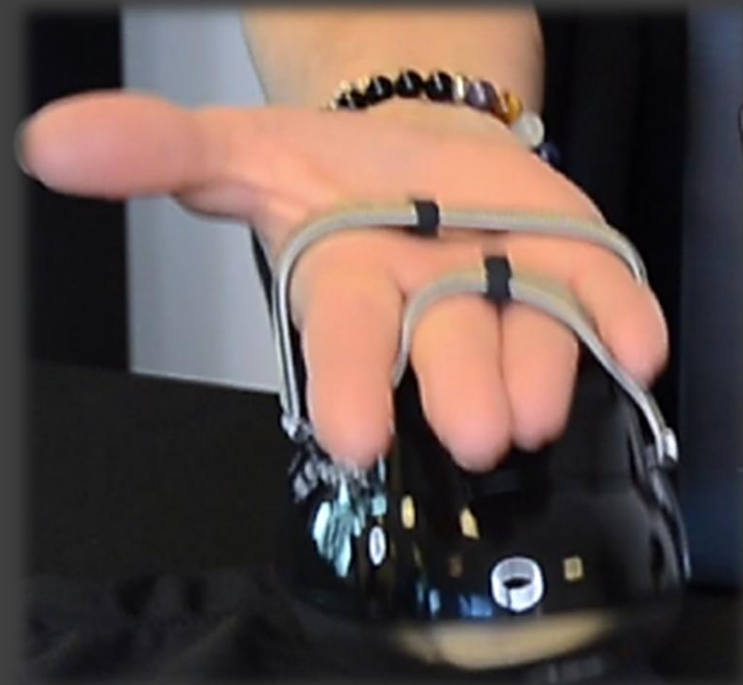
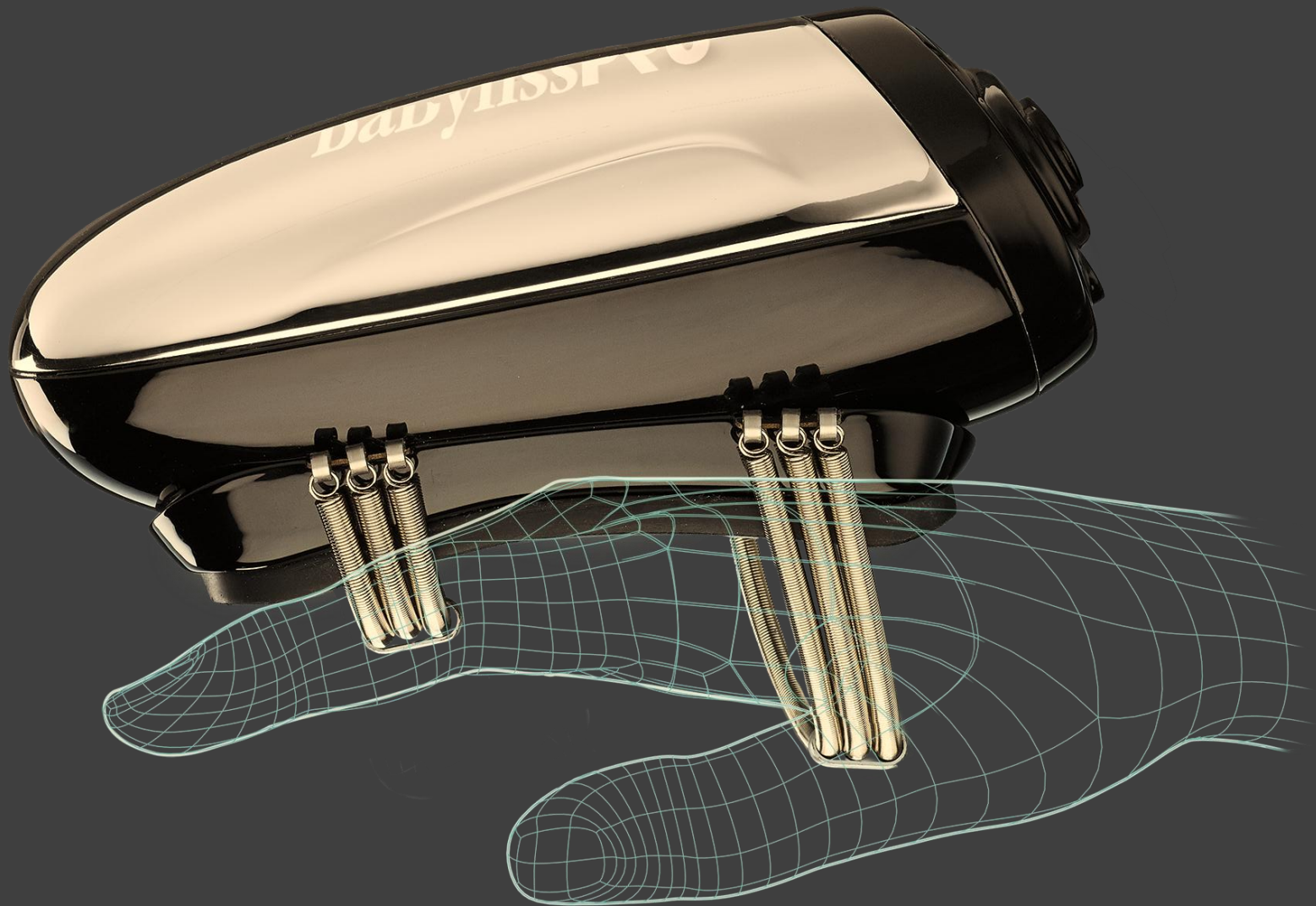



**ХОРОШЕЕ  
САМОЧУВСТВИЕ**

**УЛУЧШЕННОЕ  
ПРОНИКНОВЕНИЕ  
АКТИВНЫХ  
ИНГРИДИЕНТОВ**



## **ПРЕИМУЩЕСТВА**



**РАССЛАБЛЕНИЕ**

**АКТИВАЦИЯ  
КРОВООБРАЩЕНИЯ**

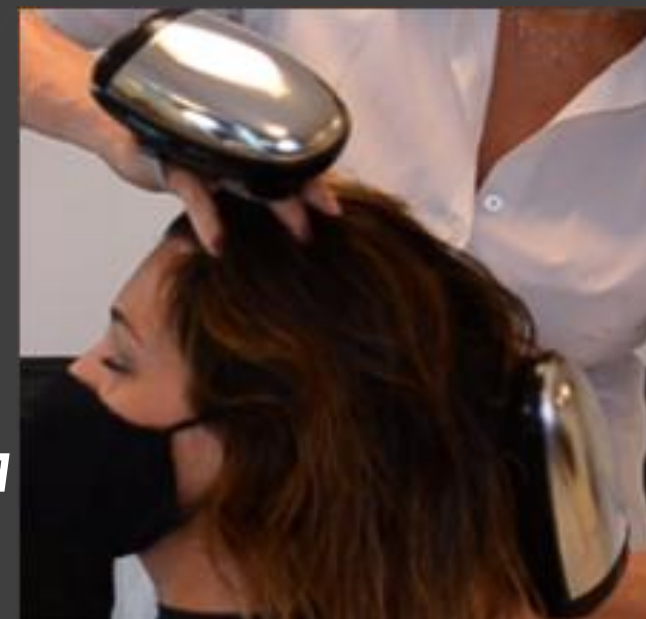

# ИНСТРУКЦИЯ ПО ИСПОЛЬЗОВАНИЮ

- Установите массажер на руке: четыре пальца должны проходить в набор первых пружин, средний и безымянный – через второй набор пружин. При правильной установке ваши пальцы могут свободно двигаться.
- Установите скорость, основываясь на желаемой силе массажа и чувствительности клиента.
- Установите вашу руку на место желаемого массажа:  
голова, лицо, шея, плечи, предплечья
- Выполняйте массаж от 2 до 5 минут
- До/после: используйте влажную ткань для очистки поверхностей, которые соприкасались с клиентом
- Не давите на шейные позвонки
- Совершайте массажные движения руками





## VIBEFX FXSM1GE

- Массажер
- Цифровой мотор
- 90 мин зарядка/60 мин работа
- Беспроводной, но может работать от сети
- Гибкие пружины
- 2 скорости для мягкого или энергичного массажа
- Мешок для хранения
- **1 год + 1 год гарантия**

